



# TC-IF

DIN 3760 AS



El perfil TC-IF es un retén de doble labio compuesto de una única jaula de metal con un revestimiento de goma, un labio de sellado primario con muelle integrado y un labio guardapolvo que actúa de protector contra la acumulación de suciedad desde el exterior. Con estructura reforzada en la parte interior para evitar la oxidación.

The TC-IF profile is a double-lip seal consisting of a single metal cage with a rubber coating, a primary sealing lip with an integrated spring, and a dust lip that acts as a protector against the accumulation of dirt from the outside. It has a reinforced structure on the inner part to prevent corrosion.

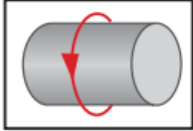

Diámetro exterior <i>External diameter</i>	°C	bar	m/s
10-790 mm	-55°C / 225°C	≤ 0.3 bar	≤ 10 m/s

## CARACTERÍSTICAS

1. Buen sellado estático.
2. Compensación de diferentes dilataciones térmicas.
3. Reducción del riesgo de corrosión por fricción.
4. Se permite una mayor rugosidad de la superficie del orificio.
5. Sellado para fluidos de baja y alta viscosidad.
6. Labio de sellado primario moderno con fuerzas radiales bajas.
7. Protección contra contaminantes no deseados del aire.
8. Refuerzo interior para evitar la oxidación.

## CHARACTERISTICS

1. Good static sealing.
2. Compensation for different thermal expansions.
3. Reduced risk of frictional corrosion.
4. Allows for higher surface roughness of the housing bore.
5. Sealing for low and high viscosity fluids.
6. Modern primary sealing lip with low radial forces.
7. Protection against undesirable air contaminants.
8. Inner reinforcement to prevent rusting.

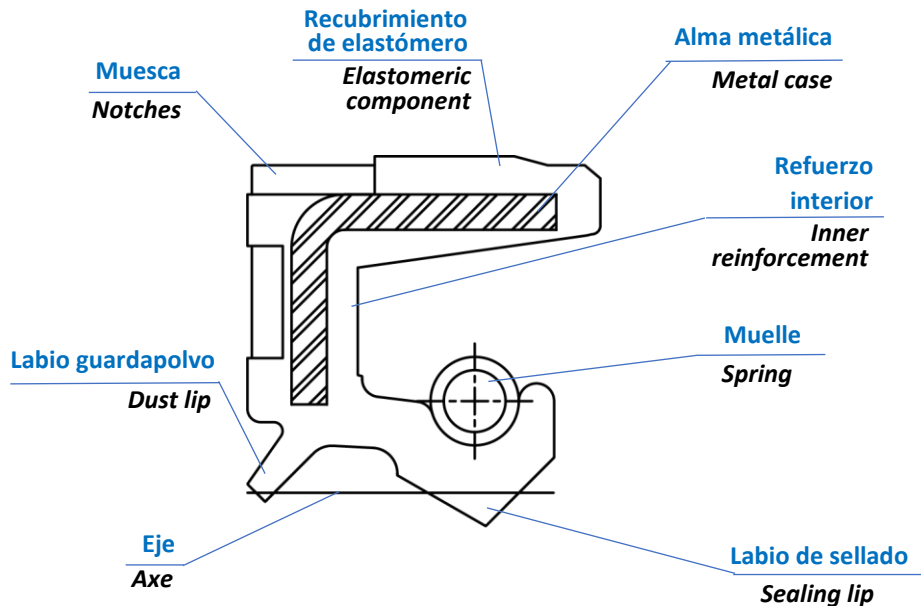

## TOLERANCIAS PARA EL DIÁMETRO EXTERIOR TOLERANCES FOR THE OUTER DIAMETER

Diámetro del alojamiento <i>Housing diameter</i>	Jaula de metal <i>Metal cage</i>	Revestimiento elastomérico <i>Elastomeric coating</i>	Encaje Housing with grooves
∅ ≤ 50.0	+0.10 / +0.20	+0.15 / +0.30	+0.20 / +0.40
50.0 < ∅ ≤ 80.0	+0.13 / +0.23	+0.20 / +0.35	+0.25 / +0.45
80.0 < ∅ ≤ 120.0	+0.15 / +0.25	+0.20 / +0.35	+0.25 / +0.45
120.0 < ∅ ≤ 180.0	+0.18 / +0.28	+0.25 / +0.45	+0.30 / +0.55
180.0 < ∅ ≤ 300.0	+0.20 / +0.30	+0.25 / +0.45	+0.30 / +0.55
300.0 < ∅ ≤ 500.0	+0.23 / +0.35	+0.30 / +0.55	+0.35 / +0.65
500.0 < ∅ ≤ 630.0	+0.23 / +0.35	+0.35 / +0.65	+0.40 / +0.75

## MATERIALES · MATERIALS

### Elastómero · Elastomer

NBR 70-75 Shore A  
FKM 75-80 Shore A  
VMQ 70-75 Shore A  
ACM 70-75 Shore A  
EPDM 70-75 Shore A  
HNBR 70-75 Shore A

### Caja metálica · Metal casing

AISI 1060-90 · AISI 304 · AISI 316

### Muelle · Spring

AISI 1060-90 · AISI 302 · AISI 304 · AISI 316

## TOLERANCIAS PARA EL DIÁMETRO INTERIOR TOLERANCES FOR THE INNER DIAMETER

Eje · Shaft	Labio principal · Primary lip	Labio adicional · Secondary lip
Diámetro · Diameter	Volumen de interferencia · Interference volume	Volumen de interferencia · Interference volume
	Límite desviación · Deviation limit	Límite desviación · Deviation limit
5 – 30	0.7 – 1.0	0.3
30 – 60	1.0 – 1.2	0.4
60 – 80	1.2 – 1.4	0.5
80 – 130	1.4 – 1.8	0.6
130 – 250	1.8 – 2.4	0.7
250 – 400	2.4 – 3.0	0.9